

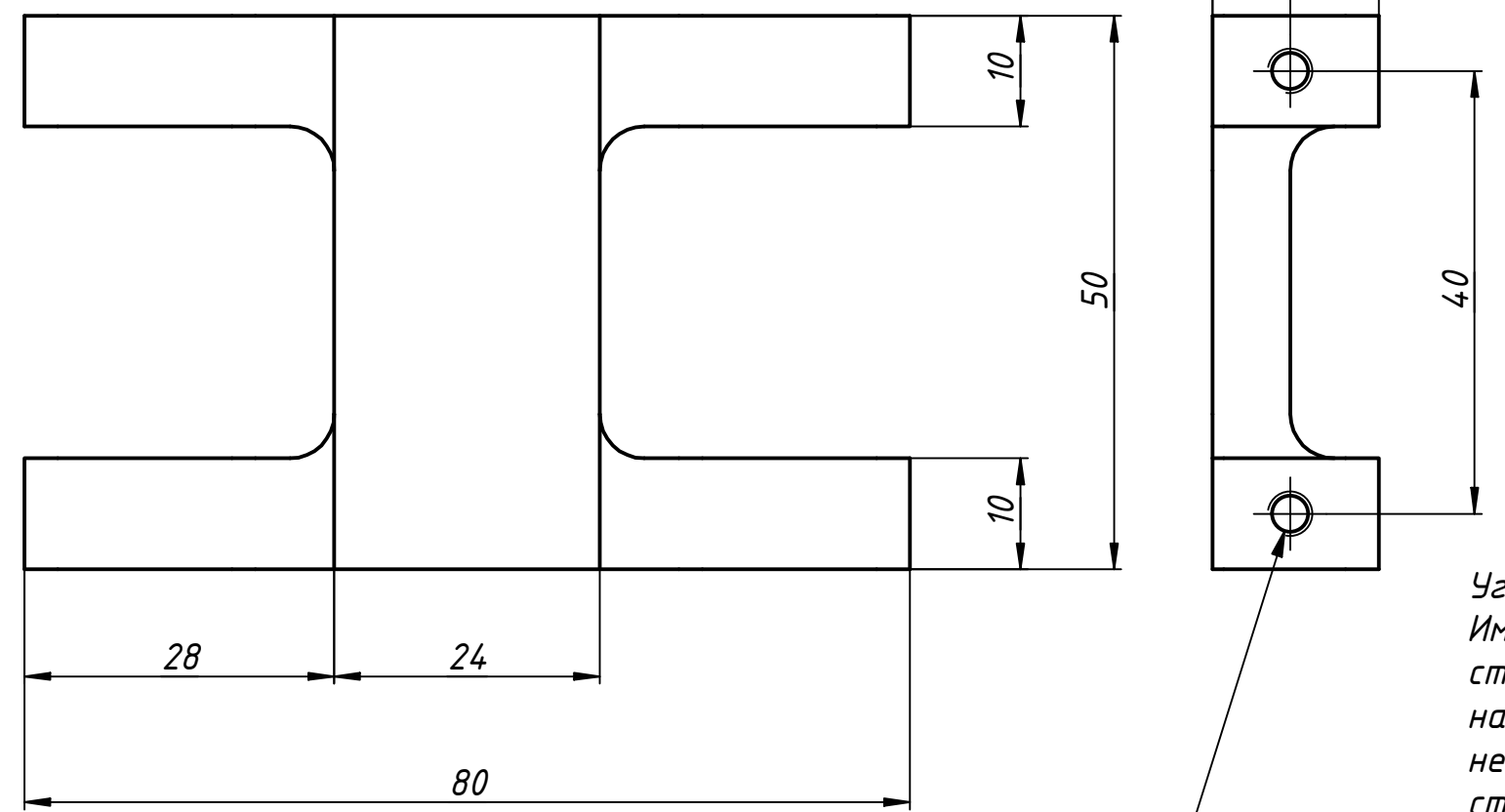

Перв. примен.
Справ. №
A
Подп. и дата
Инв. № дубл.
Взам. инв. №
Подп. и дата
Инв. № подл.

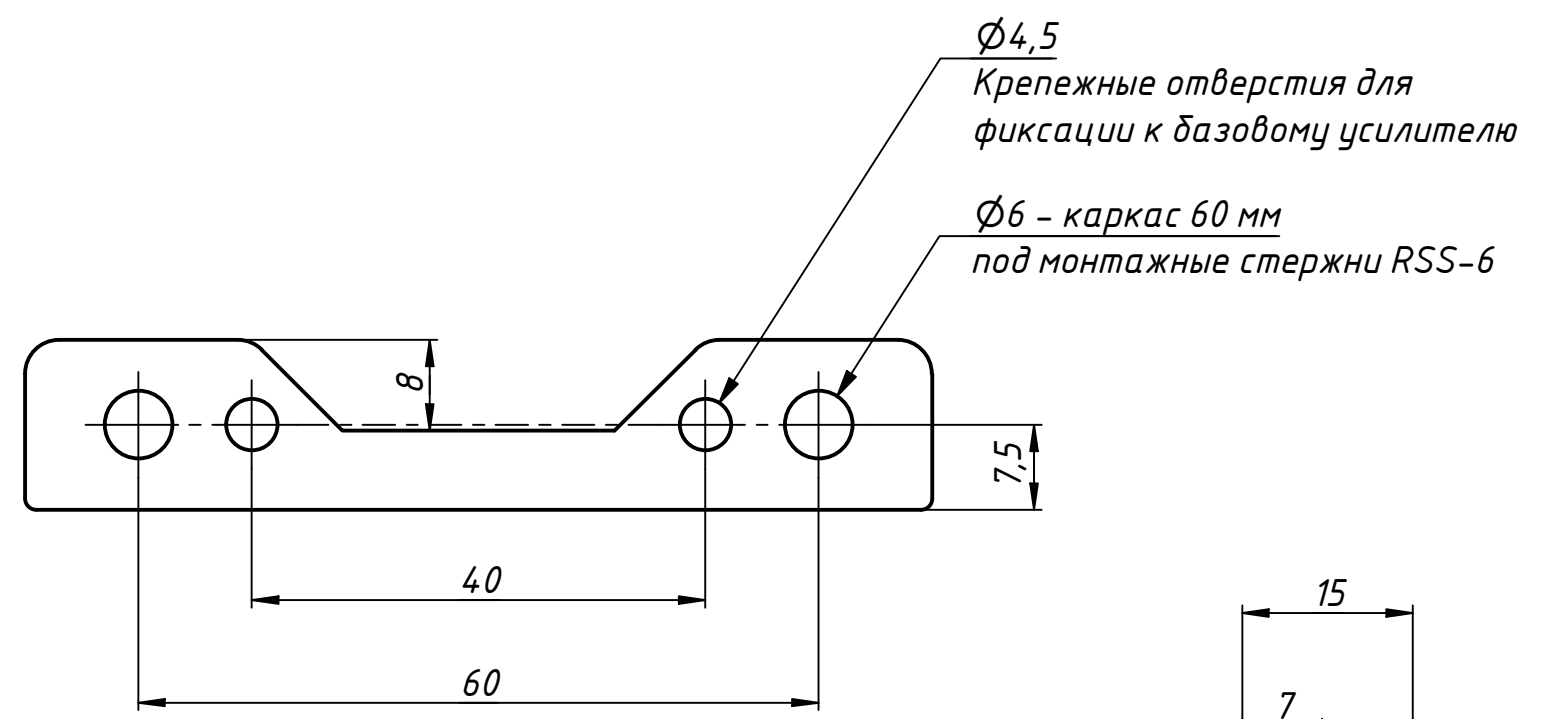

$M4 \times 0.7$
фиксирующие винты
(с двух сторон)

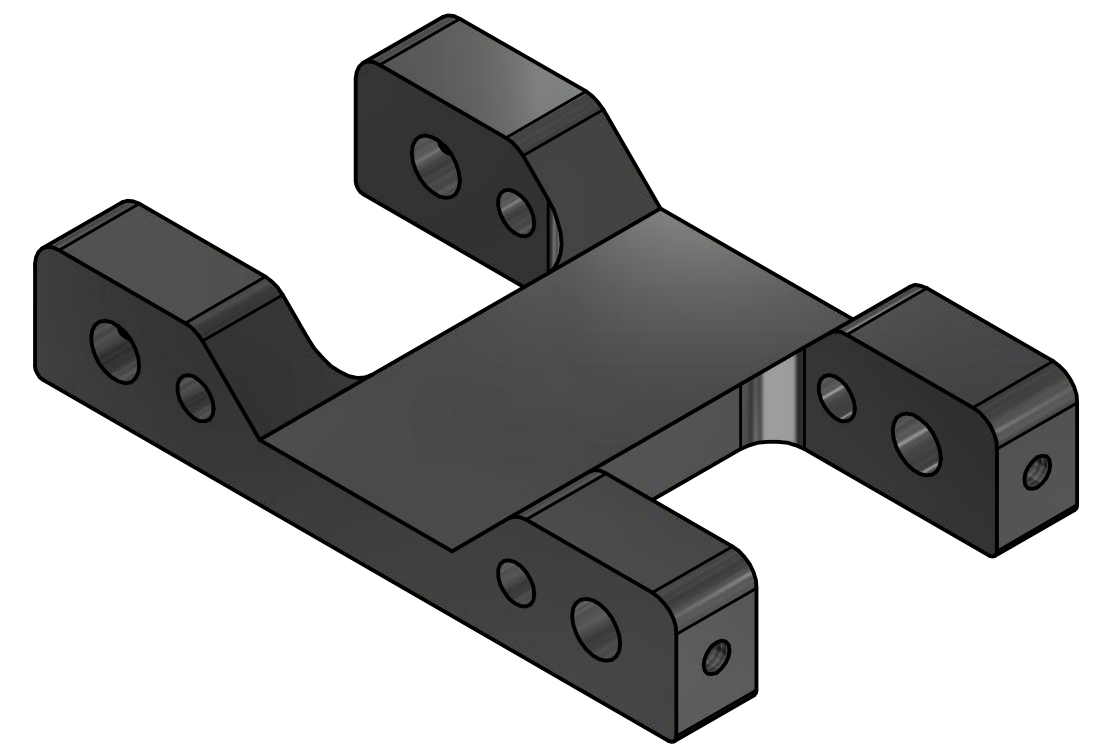

Угловой усилитель предназначен для монтажа каркасной системы 60 мм. Имеются отверстия $\Phi 6$ мм под монтажные стержни RSS-6. Для фиксации стержней предусмотрены резьбовые отверстия M4. Является дополнительным направляющим элементом базового усилителя 60-BSPA, а также может быть независимым скользящим элементом, задающим точность направления стержням.

					60-SPAe			
Изм.	Лист	№ докум.	Подп.	Дата	Угловой усилитель	Лит.	Масса	Масштаб
Разраб.							0,0	1.5 : 1
Пров.								
Т. контр.						Лист	Листов	1
Н. контр.						ООО "АВЕСТА-ПРОЕКТ"		
Утв.								